

PROIECT DE HOTĂRÂRE

Nr. 37 din 23.06.2023

privind completarea listei bunurilor aparținând domeniul public al Comunei Palanca, Județul Bacău

Consiliul Local al Comunei Palanca, Județul Bacău, legal constituit, întrunit în ședință ordinară la data de 29.06.2023, potrivit art. 133 alin. (1) lit. a) coroborat cu art. 134 alin. (3) lit. a) din O.U.G. 57/2019 privind Codul administrativ al României, cu modificările și completările ulterioare;

Având în vedere:

- Referatul de aprobare al Primarului Comunei Palanca, înregistrat sub nr. 2128 din 26.06.2023;
 - Raportul de specialitate întocmit de către Compartimentul Urbanism și amenajarea teritoriului, înregistrat sub nr. 2129 din 26.06.2023;
 - Prevederile art. 129 alin. (1), alin. (2) lit. c) și d) alin. (7) și alin. (14), art. 289, art. 607 alin. (4) din Ordonanța de Urgență nr. 57/03.07.2019 privind Codul Administrativ, cu modificările și completările ulterioare;
 - Prevederile art. 7 alin. (2), art. 858, art. 863, lit. e) din Legea nr. 287/2009 privind Codul civil, republicată, cu modificările și completările ulterioare;
 - Prevederile Hotărârii Guvernului nr. 1347/2001 privind atestarea domeniului public al județului Bacău, precum și al municipiilor, orașelor și comunelor din județul Bacău;
 - Prevederile Legii nr. 7/1996 a cadastrului și publicității imobiliare republicată, cu modificările și completările ulterioare;
 - Prevederile O.G. 43/1997 privind regimul drumurilor, republicată, cu modificările și completările ulterioare;
 - prevederile Legii nr. 24/2000 privind normele de tehnică legislativă pentru elaborarea actelor normative, republicată, cu modificările și completările ulterioare;
 - prevederile Legii nr. 52/2003 privind transparența decizională în administrația publică;
 - Prevederile art. 15 alin. (2), art. 120 alin. (1), art. 121 alin. (1) și (2) și art. 138 alin. (4) și alin. (5) din Constituția României;
 - Prevederile art. 3 și art. 4 din Carta europeană a autonomiei locale, adoptată la Strasbourg la 15 octombrie 1985, ratificată prin Legea nr. 199/1997;
 - Prevederile Ordinului 600/2023 pentru aprobarea Regulamentului de recepție și înscriere în evidențele de cadastru și carte funciară;
 - Prevederile H.G. nr. 392/2020 privind aprobarea Normelor tehnice pentru întocmirea inventarului bunurilor care alcătuiesc domeniul public și privat al comunelor, al orașelor, al municipiilor și al județelor;
- În temeiul prevederilor art. 286 alin. (1), alin. (4), art. 287, art. 289, art. 129 alin. (1), alin. (2) lit. c), art. 139 alin. (1), alin. (3) lit. g) coroborat cu art. 5 lit. cc), art. 196 alin. (1) lit. a) din O.U.G. nr. 57/2019 privind Codul administrativ, cu modificările și completările ulterioare;

PROPUNE:

Art.1. Se declară ca bun de uz și interes public local și se aprobă completarea domeniului public al Comunei Palanca, Județul Bacău, cu suprafața totală de 1153 mp aferentă Străzii Emil Rebreanu și identificată conform anexei care face parte integrantă din prezenta hotărâre.

Art.2. Bunul mai sus menționat va fi supus inventarierii, cu respectarea art. 289 din Codul Administrativ. Inventarul bunurilor care alcătuiesc domeniul public al Comunei Palanca, Județul Bacău va fi completat în mod corespunzător după parcurgerea procedurilor prevăzute de H.G. nr. 392/2020 privind aprobarea Normelor tehnice pentru întocmirea inventarului bunurilor care alcătuiesc domeniul public și privat al comunelor, al orașelor, al municipiilor și al județelor.

Art.3. Primarul Comunei Palanca, prin aparatul său propriu de specialitate va aduce la îndeplinire prevederile prezentei hotărâri.

Art.4. Hotărârea poate fi atacată conform prevederilor Legii nr. 554/2004 a contenciosului administrativ, cu modificările și completările ulterioare.

Art.5. Prezenta hotărâre va fi comunicată Instituției Prefectului – Județul Bacău, Primarului Comunei Palanca și va fi adusă la cunostință publică, conform prevederilor legale.

INIȚIATOR,
Primar
Adrian Paliștan

AVIZ DE LEGALITATE,
Secretar general comună
Daniel Scoruș



culoarea albastra - cadastru ABA Siret - pr.Ciughes
culoarea rosie - cadastru proprietari particali
culoarea verde - teren liber - proprietate UAT Palanca

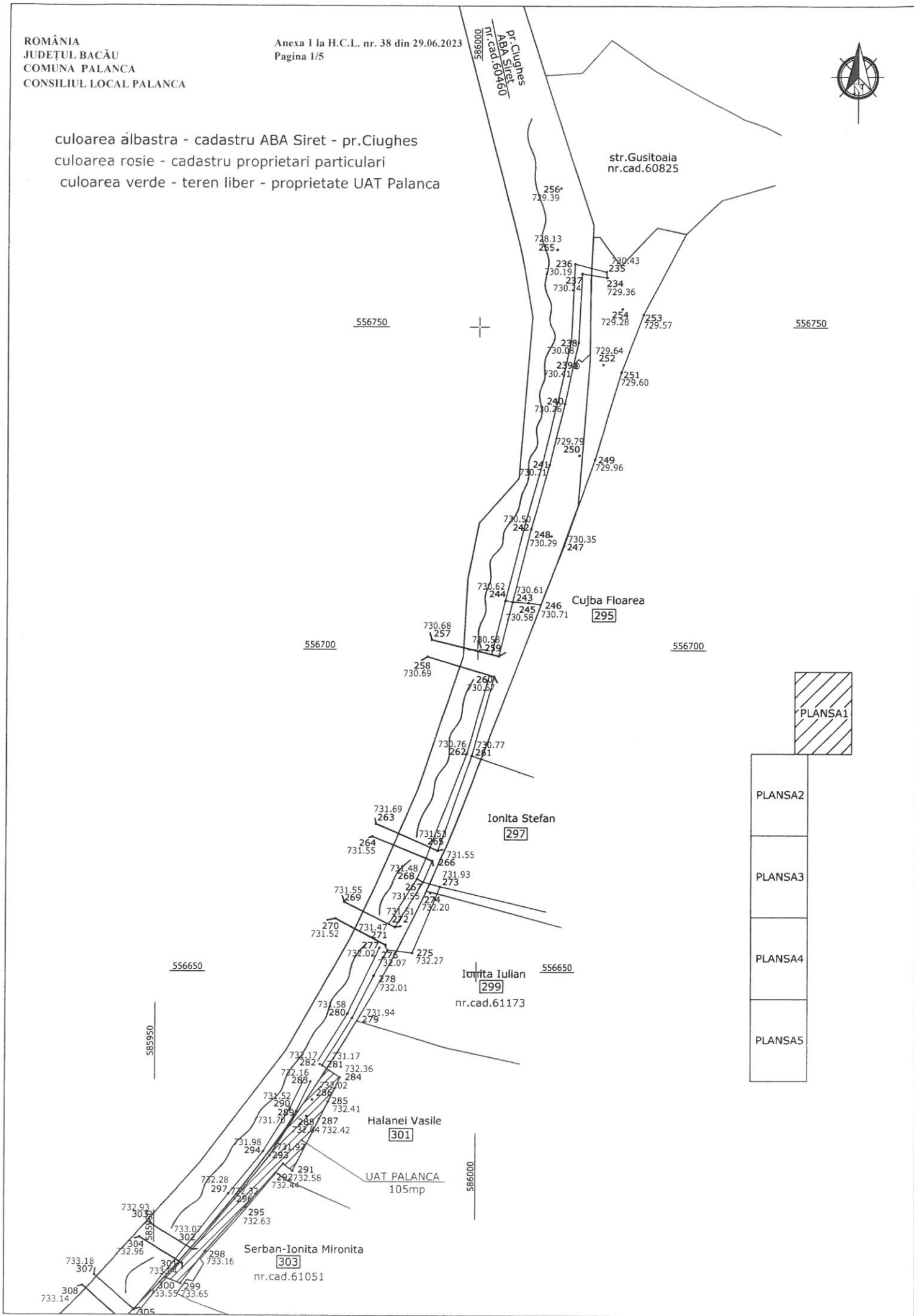

- PLANSA1
- PLANSA2
- PLANSA3
- PLANSA4
- PLANSA5

Haineala Catalin
[305]

Dumitrache Ramona
[307]
nr.cad.60738

Haineala Maria
[309]

Palferent Marinela
[311]

Ionita Neculai
[313]

Tuvec Maria
[315]

Ventel Paraschiva
[317]

Ventel Neculai
[319]

Sebestin Pavel
[321]

Simionescu Maria
[323]
nr.cad.61065

culoarea albastra - cadastru ABA Siret - pr.Ciughes
culoarea rosie - cadastru proprietari particali
culoarea verde - teren liber - proprietate UAT Palanca

PLANSA1

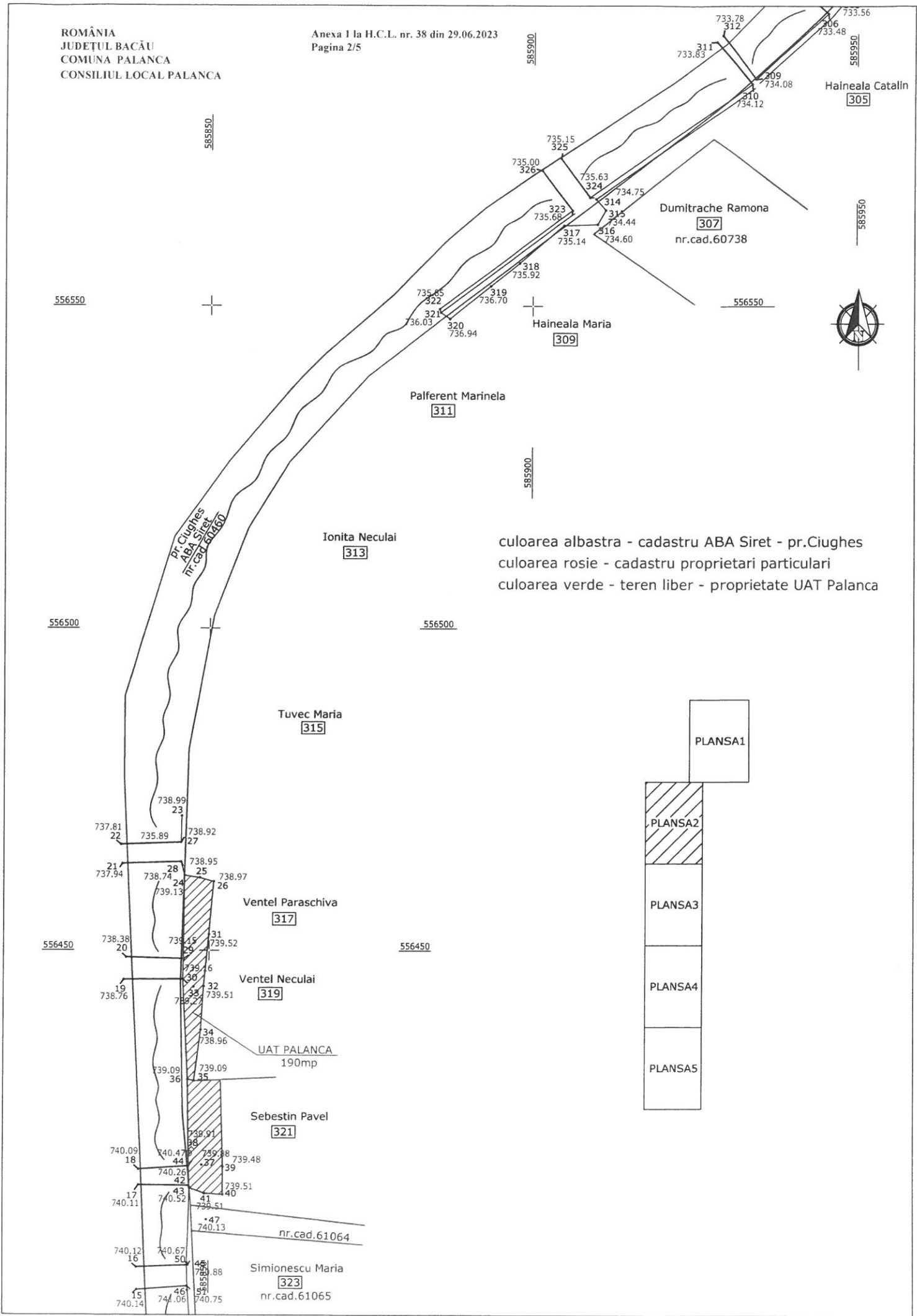



culoarea albastra - cadastru ABA Siret - pr.Ciughes
culoarea rosie - cadastru proprietari particulari
culoarea verde - teren liber - proprietate UAT Palanca

556350

556350

556300

556300

556250

556250

556200

556200

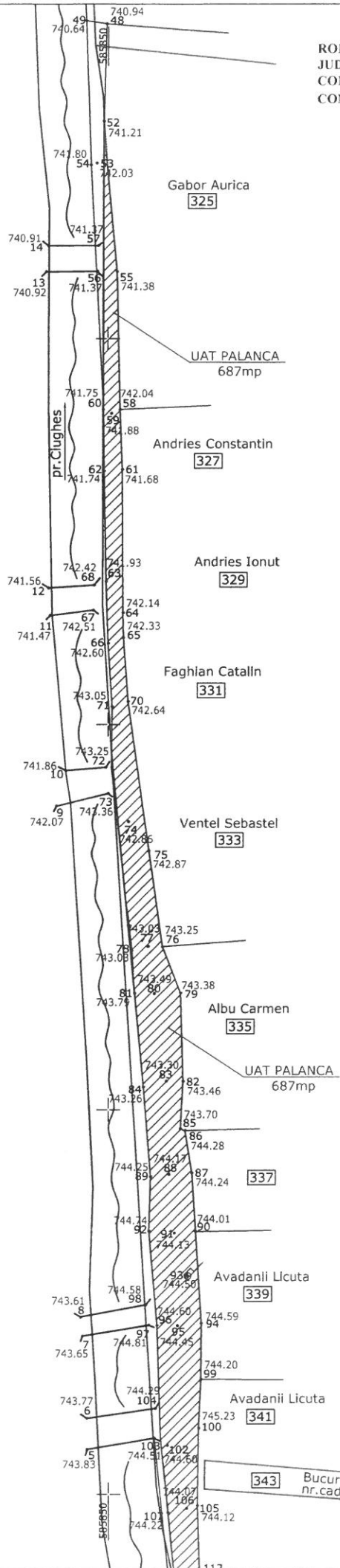

PLANSA1

PLANSA2

PLANSA3

PLANSA4

PLANSA5



ROMÂNIA
JUDEȚUL BACĂU
COMUNA PALANCA
CONSILIUL LOCAL PALANCA

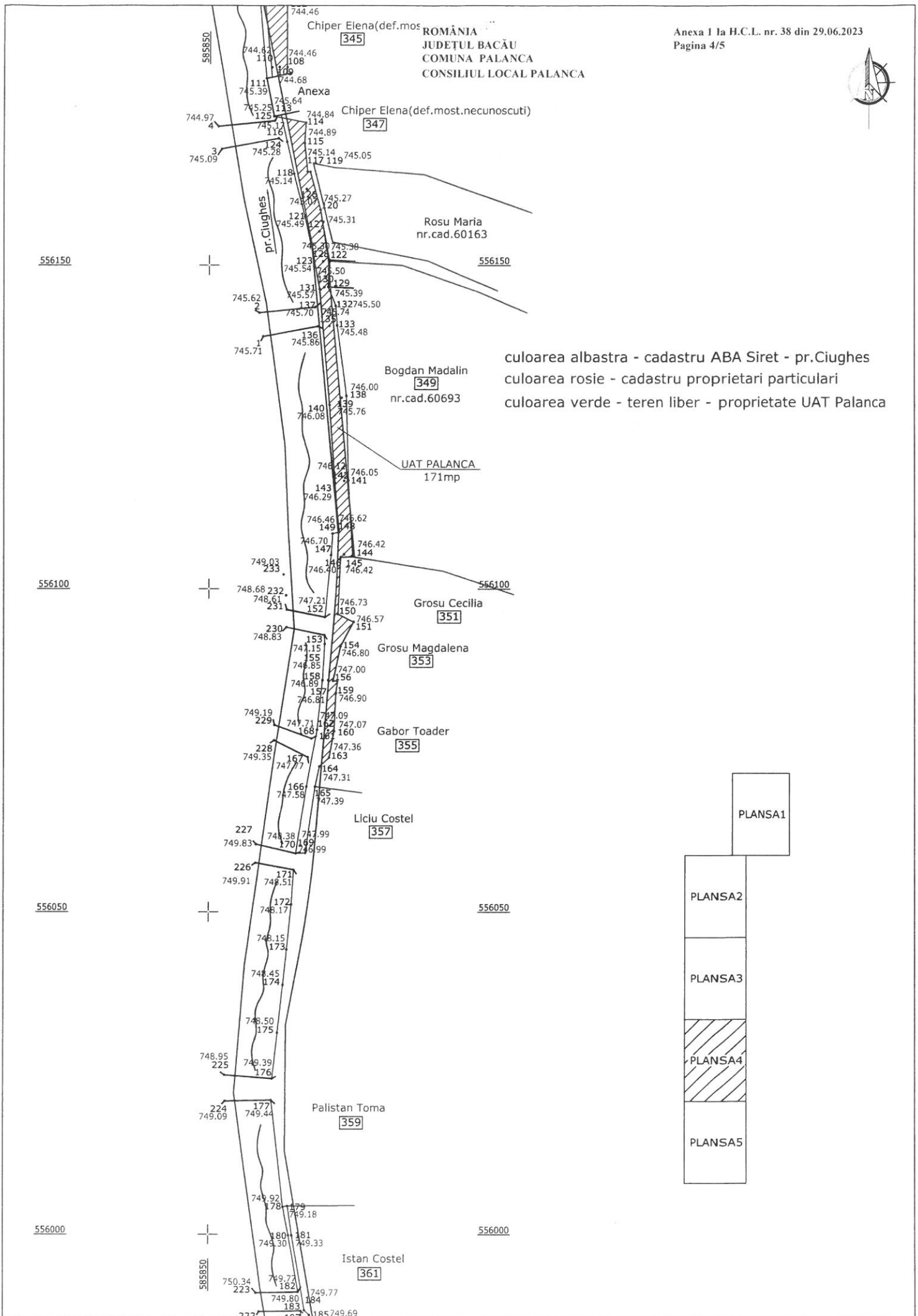



culoarea albastra - cadastru ABA Siret - pr.Ciughes
culoarea rosie - cadastru proprietari particulari
culoarea verde - teren liber - proprietate UAT Palanca

555950



555950

555900



555900

555850



555850

555800



555800

0585850

0065885

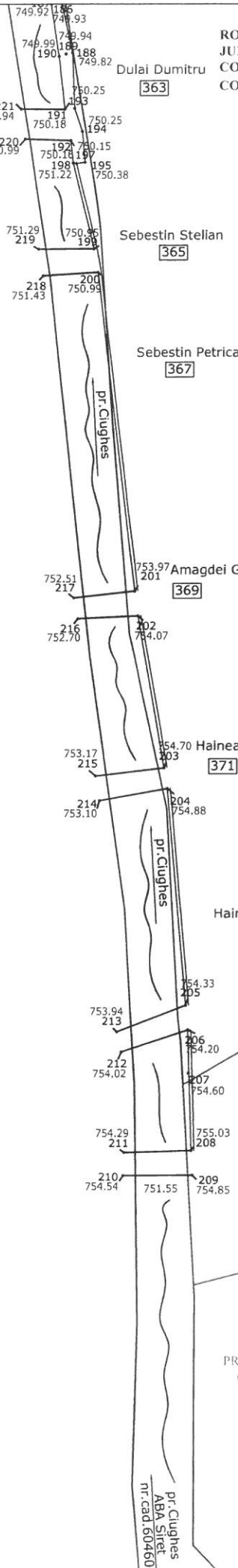

PLANSA1

PLANSA2

PLANSA3

PLANSA4

PLANSA5

PREȘEDINTE DE ȘEDINȚĂ,
Cons. Hăineală Constantin

CONTRASEMNEAZĂ PENTRU LEGALITATE,
Secretar general comună
Scoruș Daniel

REFERAT DE APROBARE

Nr. 2128 din 26.06.2023

privind completarea listei bunurilor aparținând domeniul public al Comunei Palanca, Județul Bacău

Prezentul referat de aprobare are la bază prevederile art. 6 alin. (3) și art. 30 alin. (1) lit. c) din Legea nr. 24/2000 privind normele de tehnică legislativă pentru elaborarea actelor normative, republicată, cu modificările și completările ulterioare, reprezentând instrumentul de prezentare și motivare a proiectului de hotărâre privind completarea listei bunurilor aparținând domeniul public al Comunei Palanca, Județul Bacău.

Având în vedere:

- Prevederile art. 129 alin. (1), alin. (2) lit. c) și d) alin. (7) și alin. (14), art. 289, art. 607 alin. (4) din Ordonanța de Urgență nr. 57/03.07.2019 privind Codul Administrativ, cu modificările și completările ulterioare;
- Prevederile art. 7 alin. (2), art. 858, art. 863, lit. e) din Legea nr. 287/2009 privind Codul civil, republicată, cu modificările și completările ulterioare;
- Prevederile Hotărârii Guvernului nr. 1347/2001 privind atestarea domeniului public al județului Bacău, precum și al municipiilor, orașelor și comunelor din județul Bacău;
- Prevederile Legii nr. 7/1996 a cadastrului și publicității imobiliare republicată, cu modificările și completările ulterioare;
- Prevederile O.G. 43/1997 privind regimul drumurilor, republicată, cu modificările și completările ulterioare;
- prevederile Legii nr. 24/2000 privind normele de tehnică legislativă pentru elaborarea actelor normative, republicată, cu modificările și completările ulterioare;
- prevederile Legii nr. 52/2003 privind transparența decizională în administrația publică;
- Prevederile art. 15 alin. (2), art. 120 alin. (1), art. 121 alin. (1) și (2) și art. 138 alin. (4) și alin. (5) din Constituția României;
- Prevederile art. 3 și art. 4 din Carta europeană a autonomiei locale, adoptată la Strasbourg la 15 octombrie 1985, ratificată prin Legea nr. 199/1997;
- Prevederile Ordinului 600/2023 pentru aprobarea Regulamentului de recepție și înscriere în evidențele de cadastru și carte funciară;
- Prevederile H.G. nr. 392/2020 privind aprobarea Normelor tehnice pentru întocmirea inventarului bunurilor care alcătuiesc domeniul public și privat al comunelor, al orașelor, al municipiilor și al județelor;

Ținând cont de cele expuse mai sus, supun spre analiză și adoptare Proiectul de hotărâre completarea listei bunurilor aparținând domeniul public al Comunei Palanca, Județul Bacău

Primar,
Paliștan Adrian

ROMÂNIA
JUDEȚUL BACĂU
COMUNA PALANCA
COMPARTIMENT URBANISM ȘI AMENAJAREA TERITORIULUI

RAPORT DE SPECIALITATE

Nr. 2129 din 26.06.2023

**privind completarea listei bunurilor aparținând domeniul public al Comunei Palanca,
Județul Bacău**

Ținând cont de:

- Prevederile art. 129 alin. (1), alin. (2) lit. c) și d) alin. (7) și alin. (14), art. 289, art. 607 alin. (4) din Ordonanța de Urgență nr. 57/03.07.2019 privind Codul Administrativ, cu modificările și completările ulterioare;
- Prevederile art. 7 alin. (2), art. 858, art. 863, lit. e) din Legea nr. 287/2009 privind Codul civil, republicată, cu modificările și completările ulterioare;
- Prevederile Hotărârii Guvernului nr. 1347/2001 privind atestarea domeniului public al județului Bacău, precum și al municipiilor, orașelor și comunelor din județul Bacău;
- Prevederile Legii nr. 7/1996 a cadastrului și publicității imobiliare republicată, cu modificările și completările ulterioare;
- Prevederile O.G. 43/1997 privind regimul drumurilor, republicată, cu modificările și completările ulterioare;
- prevederile Legii nr. 24/2000 privind normele de tehnică legislativă pentru elaborarea actelor normative, republicată, cu modificările și completările ulterioare;
- prevederile Legii nr. 52/2003 privind transparența decizională în administrația publică;
- Prevederile art. 15 alin. (2), art. 120 alin. (1), art. 121 alin. (1) și (2) și art. 138 alin. (4) și alin. (5) din Constituția României;
- Prevederile art. 3 și art. 4 din Carta europeană a autonomiei locale, adoptată la Strasbourg la 15 octombrie 1985, ratificată prin Legea nr. 199/1997;
- Prevederile Ordinului 600/2023 pentru aprobarea Regulamentului de recepție și înscriere în evidențele de cadastru și carte funciară;
- Prevederile H.G. nr. 392/2020 privind aprobarea Normelor tehnice pentru întocmirea inventarului bunurilor care alcătuiesc domeniul public și privat al comunelor, al orașelor, al municipiilor și al județelor;

Având în vedere cele expuse mai sus găsesc legală, necesară și oportună propunerea proiectului de hotărâre privind completarea listei bunurilor aparținând domeniul public al Comunei Palanca, Județul Bacău.

Întocmit,
Inspector principal
Ing. Albert Gheorghe